

**NICECUT**®

スライドガイド板

**F3S-400**

取扱説明書

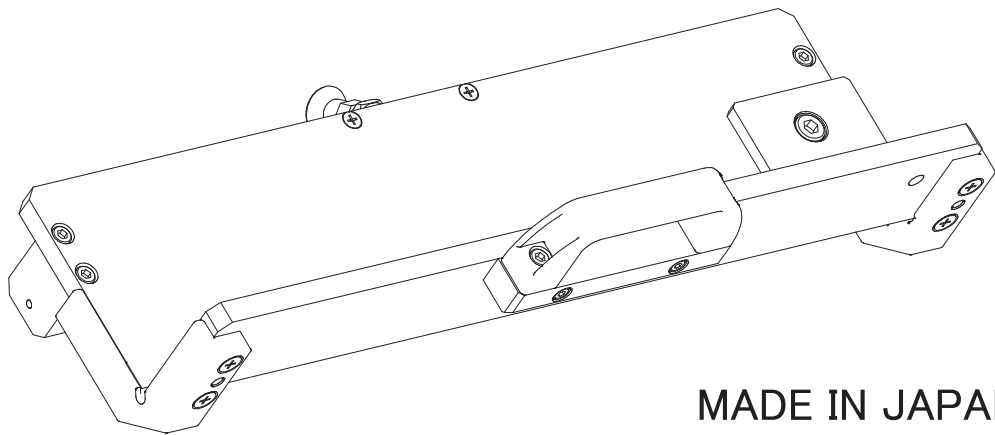

MADE IN JAPAN

 **FUJIGEN KOGYO CO.,LTD.**

# F3S-400組立説明書

## ガイド板交換作業の前に！

※必ず電源を切ってモーターの回転が完全に停止してから行ってください。安全のため電源プラグも抜いてください。

### スライドガイド板交換手順

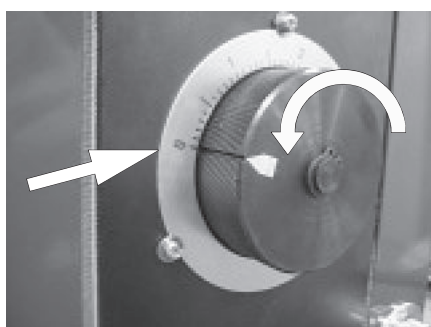

- ①調整ツマミを回し0点より小さい値に設定します。

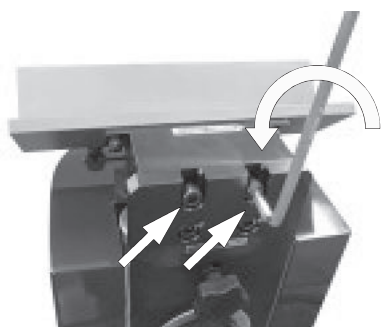

- ②M8キャップボルトを2本緩めます。

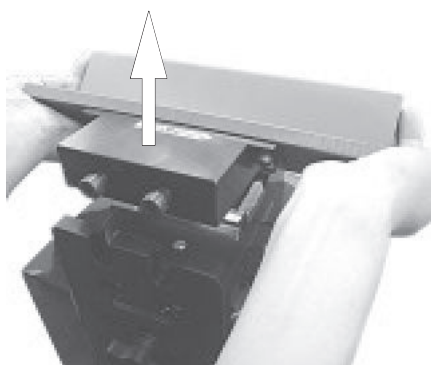

- ③ガイド板を上を持ち上げ取外します。

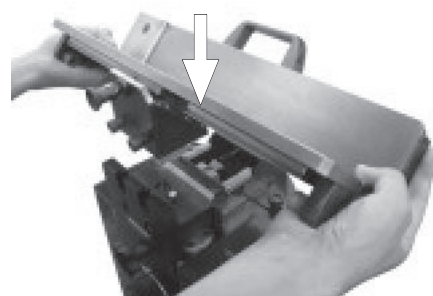

- ④F3S-400を上から乗せます。

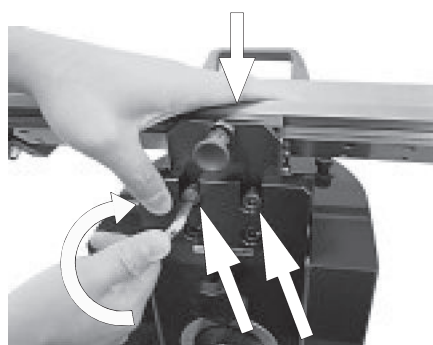

- ⑤ガイド板を上から押さえながらM8キャップボルトを2本締め付けます。

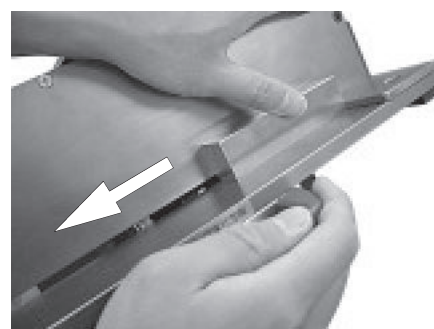

- ⑥実際に端材などを面取り加工し、C0点位置を確認します。  
シーゼロ

(刃先がワーク角部に接する位置)

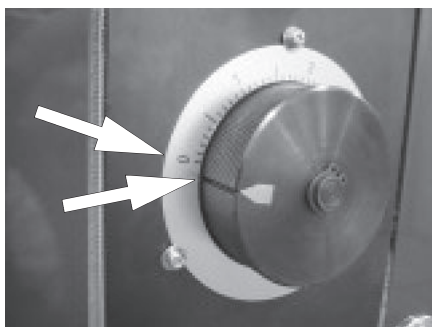

⑦ガイド板を交換するとC0で目盛りが合わないことがあります。



⑨目盛り板を回しC0点を調整ツマミの指針に合わせてみます。

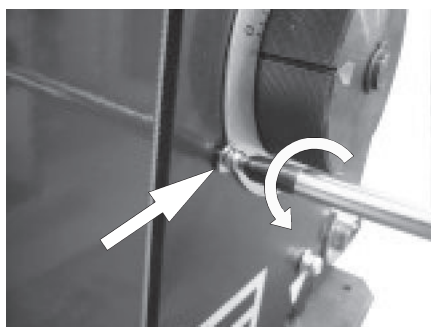

⑧目盛りが合っていない場合は、目盛りの調整を行います。まず目盛板を固定している3箇所のネジ(M3)を緩めます。

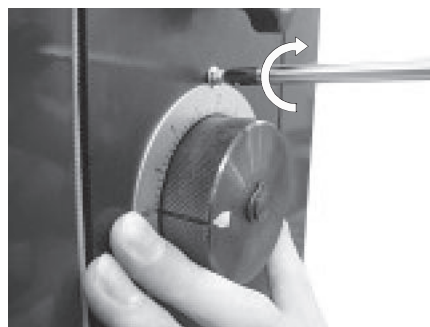

⑩3箇所のネジ(M3)を軽く締めます。

# 完成

## 注意！

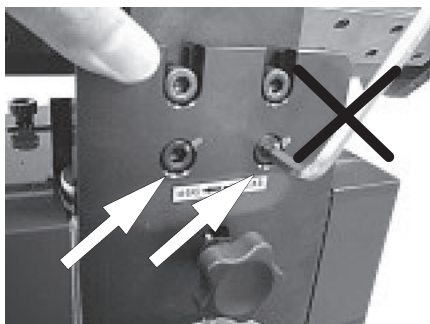

(1)この2本のボルトを緩める必要はありません。

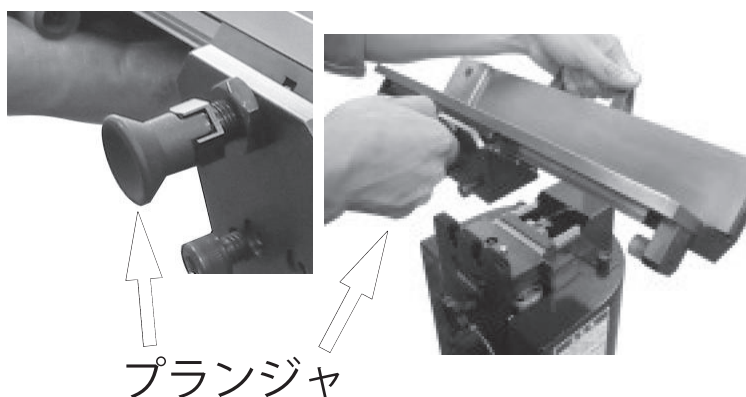

(2)プランジャを掴んで持ち上げないでください。

持ち上げている途中でスライドレールのロックが外れ危険です。

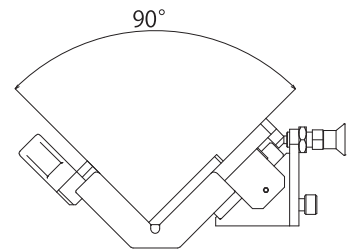
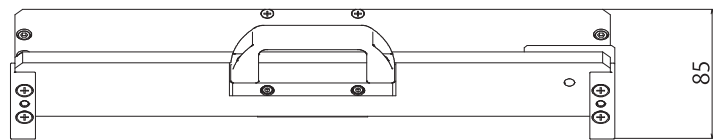
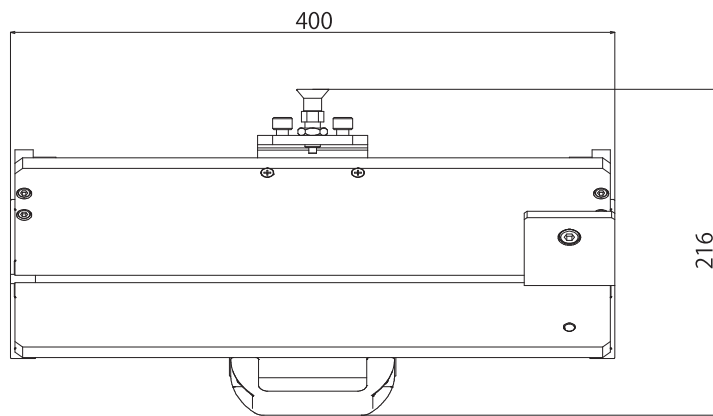

付属部品



M8キャップボルト(2本)

 富士元工業株式会社

〒538-0053

大阪市鶴見区鶴見6-6-46

TEL(06)6911-3588 FAX(06)6911-5556