

卓上面取り機  
ナイスコーナーF3  
取扱説明書  
(オプションガイド板編)

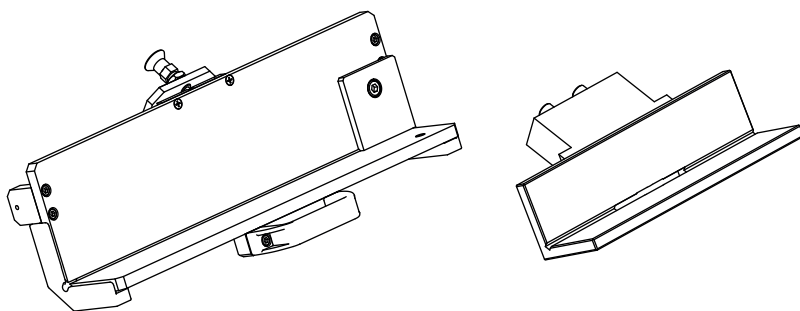

正しく使用するために、必ずお読みになり、内容をよく理解された上でお使いください。

本書は、なくさないように注意し、いつでも手にとって見ることが出来るようにしてください。

# 目次

1. ガイド板の交換方法	P.3
2. 面取量の調整方法	P.4
3. ストッパーの調整方法	P.5
4. スライドガイド板ご利用時の注意	P.7
5. 外観図	P.8

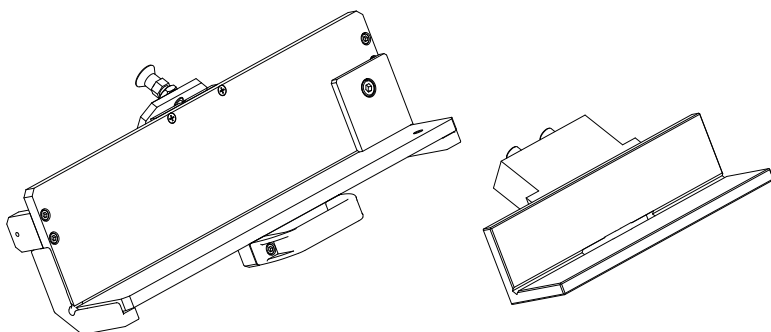

## はじめに

- このたびは、弊社製品をお買いあげ頂き誠にありがとうございます。
- ナイスコーナーF3本体のお取り扱いに関しては、本体付属の取扱説明書をご参照ください。
- ナイスコーナーF3のガイド板を交換した場合には毎回必ず面取量の確認とストッパー設定を行ってください。
- 保守作業を行う際は必ず本機の電源を切ってモーターの回転が完全に停止していることを確認してから行って下さい。  
安全のため電源プラグも抜いてください。

# 1.固定ガイド板の交換方法

固定ガイド板型番(対象機種)

F3L-250(F3)

F3L-250T(F3-250T)

## ●ガイド板の取外し

- ①ガイド板固定ボルトを少し緩めます。 ②ガイド板を上引き上げます。

ガイド板固定ボルトを少し緩める

このボルトは緩めない

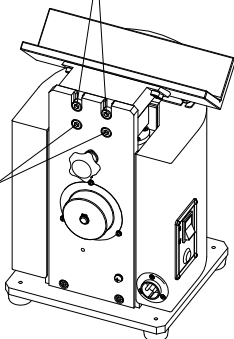

上に引き上げる

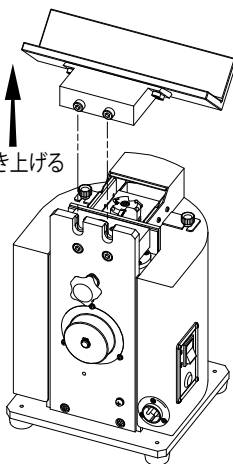

## ●ガイド板の取付け

- ①取り外し時と逆の手順でガイド板を組み付けます。

この部分、ガイド板がのるため異物は取り除く

ここを押しながら

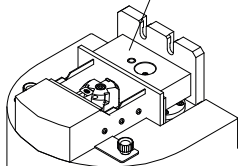

ガイド板固定ボルトをしめてください。

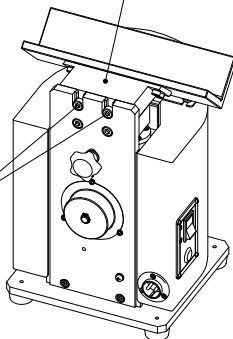

## 2.面取り量の調整方法

(ガイド板を交換したら必ず面取り量の確認をしてください。)

- ①面取り量の調整は固定ノブを緩め本体背面の調整ツマミを回して下さい。  
調整後は固定ノブを締めてください。

※面取り量のズレが生じた場合は3本のナベネジを緩めると目盛り板を回し調整できます。  
目盛り板を微調整することで目盛りのズレを補正することができます。  
調整後は3本のナベネジを軽く締めてください。

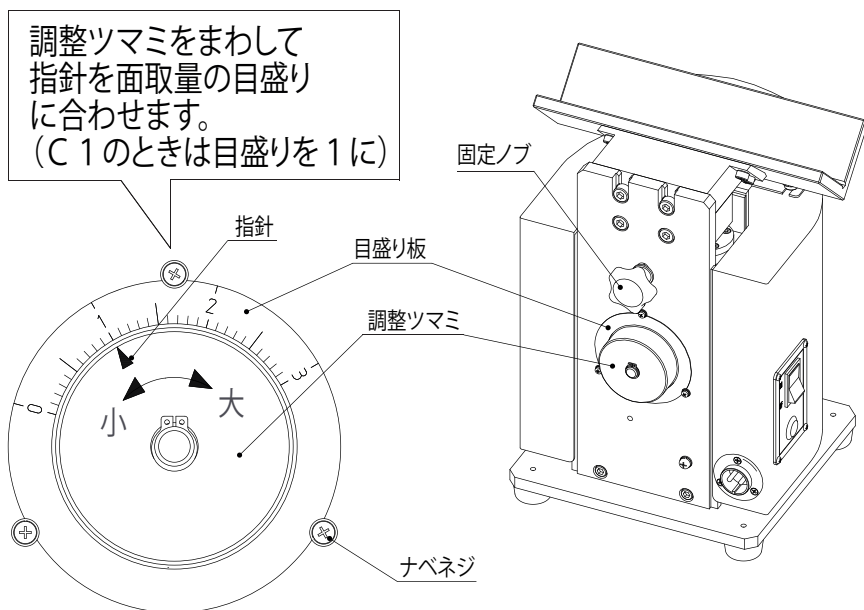

- ②面取り量は以下の図を参考にして下さい。

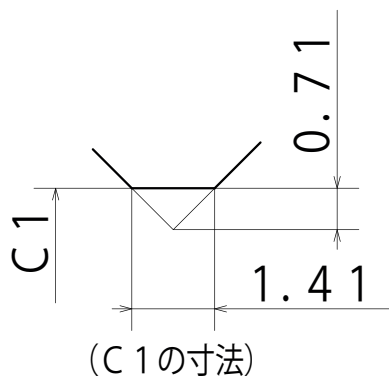
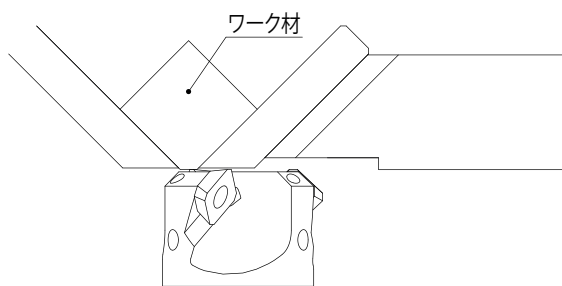

### 3. ストッパーの調整方法

(ガイド板を交換の際は必要に応じてストッパーを設定してください。)

- ①ガイド板を外します。 ②面取り量を本機で使用するガイド板の

最大値に合わせてください。→ P.4

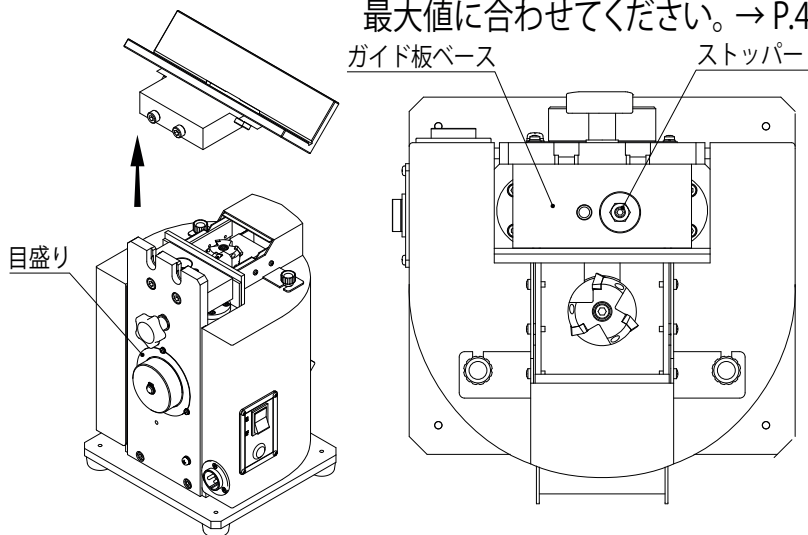

- ③六角ナットを少しゆるめ、このホーローを軽くしめます。

調整後は六角ナットをしめてください。

(調整には10mmの深穴ソケットレンチと3mmの六角レンチが必要です。)

※F3L-250及びF3S-400・・・最大3C

F3L-250T及びF3S-400T・・・最大1C

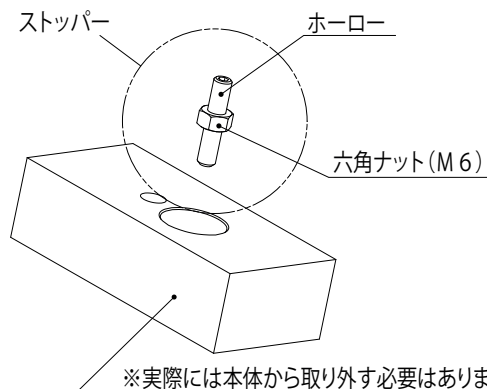

- ④ホーローの下方への付きだし量で本機の面取量が制限できます。

⑤調整ツマミが目的の面取量まで回ることを確認します。

※調整ツマミの移動量は使用するガイド板の最大値を超えない範囲で設定してください。  
カッターがガイド板に接触し危険です。

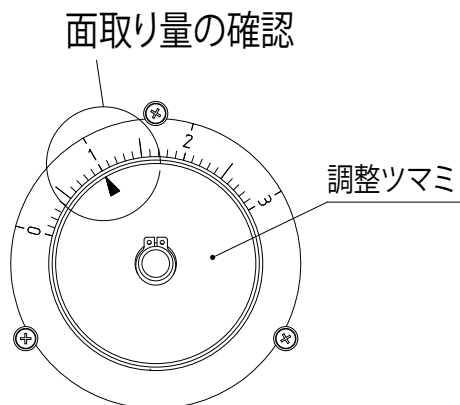

⑥ガイド板を取付け、作業終了です。

※本機で面取り加工を行う際は、目的の面取量に設定したのち、安全のため必ず固定ノブをしめてください。  
固定ノブが緩んだまま本機を使用すると面取り量が安定しないことや作業時にワーク材を弾かれるなど大変危険です。

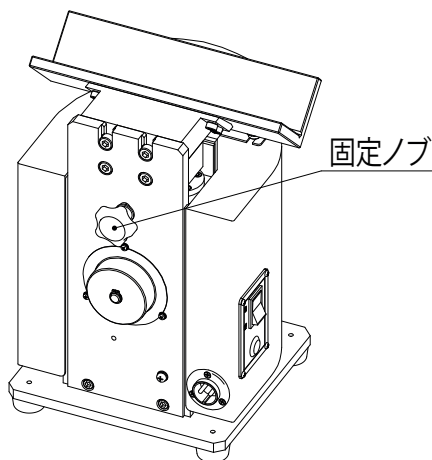

## 4.スライドガイド板ご使用時の注意

スライドガイド板型番(対象機種)

F3S-400(F3-400S)

F3S-400T(F3-400ST)

- ①スライドガイド板脱着の際は、ガイド板を中心に移動させます。
- ②プランジャーを押し込みガイド板がスライドしないことを確認します。
- ③丸で囲んだ周辺を持ち、両手でしっかりと持ち上げてください。

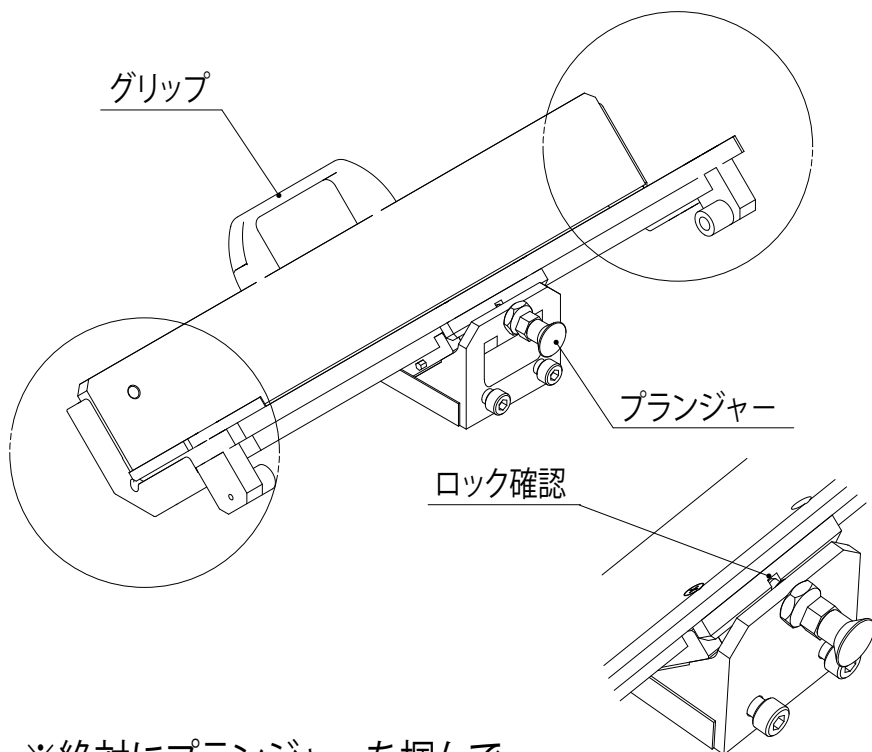

※絶対にプランジャーを掴んで  
スライドガイド板を持ち上げないでください。  
ガイド板を持ち上げている時にロックが外れ危険です。

# 5.外觀圖

F3L-250

MAX C3

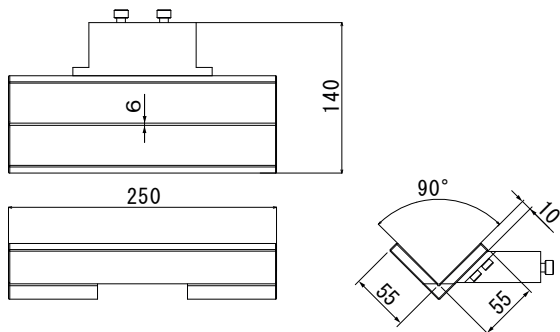

F3L-250T

MAX C1

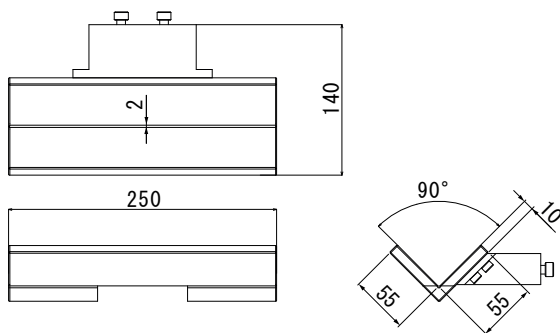

F3S-400 MAX C3

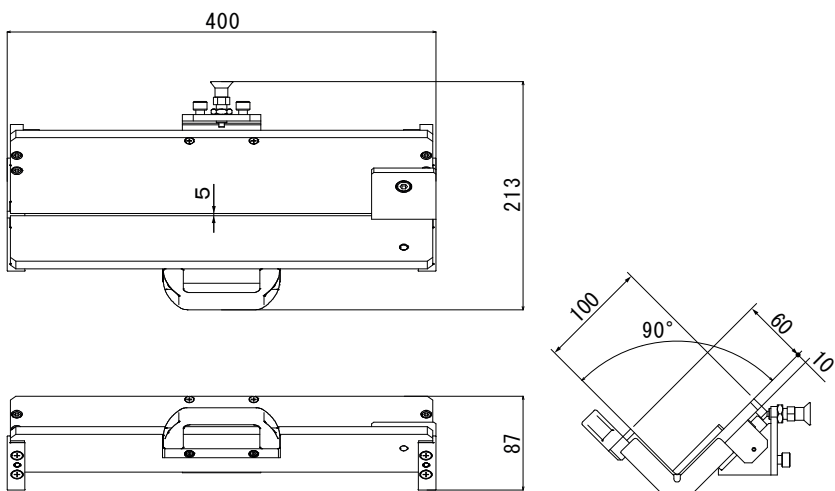

單位:mm

# F3S-400T MAX C1

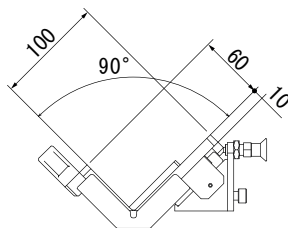
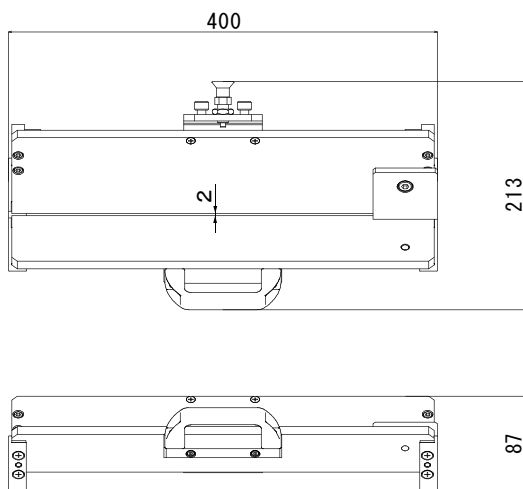

単位 : mm

## 付属部品

F3L-250T

M 8キャップボルト . . . 2本  
C1カットサンプル . . . 1個

F3S-400

M 8キャップボルト . . . 2本

F3S-400T

M 8キャップボルト . . . 2本  
C1カットサンプル . . . 1個

memo



**NICECUT®**

 富士元工業株式会社

〒538-0053  
本社 大阪市鶴見区鶴見 6-6-46  
TEL (06)6911-3588  
FAX (06)6911-5556



<http://www.nicecut.co.jp/>