

この度は、NICECUT®をお買い上げいただきましてありがとうございます。
取扱説明書をよくお読みの上、ご使用いただけますようお願いいたします。

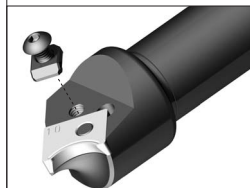
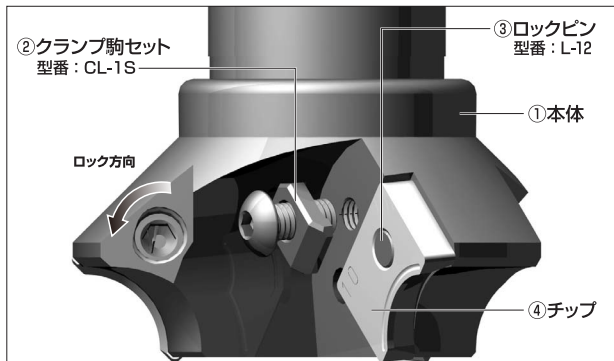

Rヌーボー Jr.も同様になります。

■パッケージ内容

名称	数量	
	Rヌーボー Jr.	Rヌーボー
①本体	1	1
②クランプ駒セット	1	3
③ロックピン	1	3
レンチ (K-3・K-4)	各1	各1
取扱説明書(本書)	1	1

チップの取付け方

- ①のクランプ駒セット(CL-1S)をはずして
- 数字の刻印の面を上にして④のチップをのせて
- ③のロックピン(L-12)を左へ回してロック
- ②のクランプ駒セット(CL-1S)を締めてチップを固定して下さい。

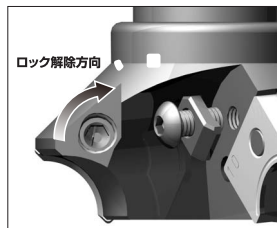

チップの締め付け具合が悪くなった時は、ロックピンを取替えて下さい。

ロックピン(L-12)は右ネジになります

チップの取外し方

- ②のクランプ駒セット(CL-1S)を取り外す。
- ③のロックピン(L-12)を右へ回してロック解除してチップを取り外して下さい。

ロックピンの逆ジメに注意!!

チップは下記のように正しくセットしてください。ロックピンの「逆ジメ」はチップの欠けや、加工上において不具合が起こる原因になります。

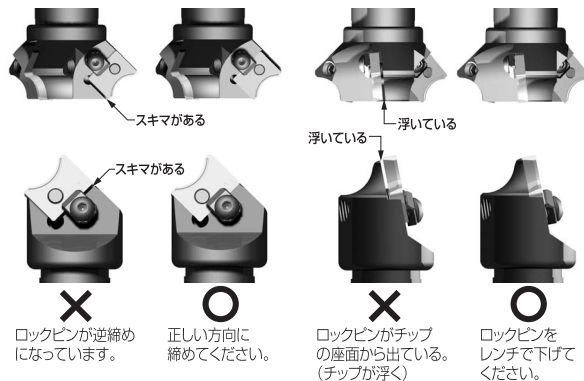

切削条件

ご使用に際しては、次の切削条件を参考にしてください。

N54GCR			
被削材質	材質型番	NK2020 超硬M20種	NK6060 超硬M20種
	刃当り送り mm/刃	切削速度 (m/分)	
一般鋼系 SS等	0.1~0.3	100~250	—
合金鋼系 SKD/SCM等	0.1~0.3	100~250	150~250
ステンレス鋼系 SUS等	0.1~0.25	80~160	150~250
アルミ、樹脂、 真鍮系	0.1~0.3	150~400	—
銅鋼系 FC/BCD等	0.1~0.3	80~200	—

- ワーク形状、クランプ状態、面取り量の大小、切刃位置により条件を調節して下さい。面取り量が大いときはなるべく条件を下げて加工して下さい。
- ϕD_s は、被削材別推奨チップになっています。
- 面取り作業で被削材が、SUS304などのステンレス鋼のときは、ダウンカットで切削して下さい。

数値設定

(単位: mm)

加工アール	RヌーボーJr.		Rヌーボー	
	X軸位置	Z軸位置	X軸位置	Z軸位置
R5	6.00	6.70	22.80	6.80
R6	5.41	7.21	22.25	7.32
R7	5.64	8.42	22.49	8.56
R8	6.00	9.65	22.80	9.80
R9	5.41	10.16	22.25	10.32
R10	6.00	11.62	22.80	11.80

※数値は、若干の誤差が出る場合がありますのでご了承ください。

専用チップ

図	型番	材質	コーティング	使用コーナ数	1ケース入数
 (NSHGCR)	N54GCR-5R NK2020	超硬M20種	なし	1	3個
	N54GCR-8R NK2020	超硬M20種	なし	1	3個
	N54GCR-10R NK2020	超硬M20種	なし	1	3個
 (NSHGCR 準規格チップ)	N54GCR-5R NK6060	超硬M20種	TiAlN	1	3個
	N54GCR-8R NK6060	超硬M20種	TiAlN	1	3個
	N54GCR-10R NK6060	超硬M20種	TiAlN	1	3個
 準規格	N54GCR-6R NK2020	超硬M20種	なし	1	3個
	N54GCR-7R NK2020	超硬M20種	なし	1	3個
	N54GCR-9R NK2020	超硬M20種	なし	1	3個

※準規格チップに関しては、ブレークは入っていません。

寸法図

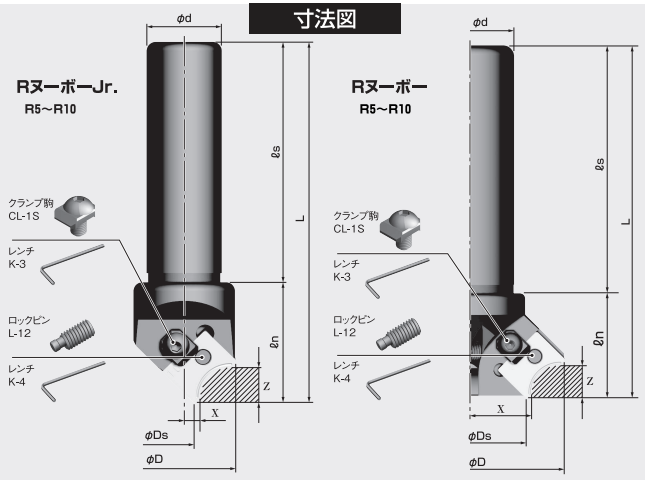

本体

製品名	型番 Model. No.	刃数	寸法 Dimensions (mm)					
			ϕD	ϕD_s	ϕd	L	ℓ_s	ℓ_n
RヌーボーJr.	NK20-10R	1	35.4	8.9	20	120	80	40
	NK25-10R	1	35.4	8.9	25	120	80	40
Rヌーボー	NK25-70R	3	69.2	42.3	25	130	90	40
	NK32-70R	3	69.2	42.3	32	130	90	40
	NK32-70RL	3	69.2	42.3	32	200	150	50

※チップは標準装備しておりませんので別途ご用意下さい。

※ロックピン・レンチ・クランプ駒は標準装備しております。

製造元 **富士元工業株式会社** 〒538-0053 大阪市鶴見区鶴見6丁目6-46
TEL. (06)6911-3588 FAX. (06)6911-5556 <http://www.nicecut.co.jp/>

20170703