

この度は、NICECUT®をお買い上げいただきましてありがとうございます。
取扱説明書をよくお読みの上、ご使用いただきますようお願いいたします。

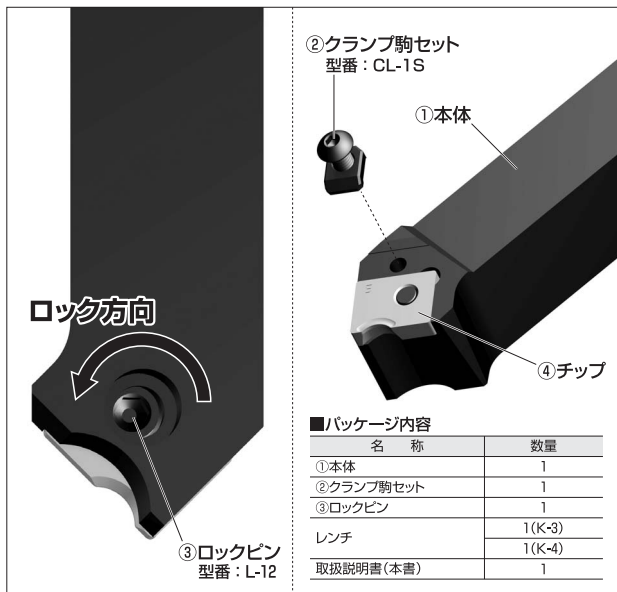

チップの取付け方

- ①のクランプ駒セット(CL-1S)をはずして
- 数字の刻印の面を上にして④のチップをのせて
- ③のロックピン(L-12)を**左へ回してロック**
- ②のクランプ駒セット(CL-1S)を締めてチップを固定して下さい。



チップの取外し方

- ①のクランプ駒セット(CL-1S)をはずして
- ③のロックピン(L-12)を**右へ回して**
ロック解除してチップを取り外して下さい。

チップの締め付け具が悪くなった時は、ロックピンを取替えて下さい。

ロックピン(L-12)は右ネジになります

ロックピンの逆ジメに注意!!

チップは下記のように正しくセットしてください。ロックピンの「逆ジメ」はチップの欠けや、加工上において不具合が起こる原因になります。

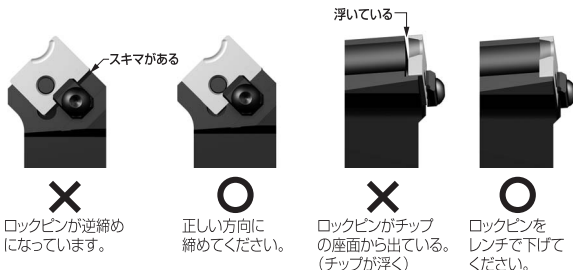

旋盤用切削ホルダー
10Rバイト

■専用チップ

図	型番	
<p>〈N54GCR〉</p>	N54GCR-5R NK2020	
	N54GCR-8R NK2020	
	N54GCR-10R NK2020	
	N54GCR-5R NK6060	
<p>〈N54GCR 準規格チップ〉</p>	N54GCR-8R NK6060	
	N54GCR-10R NK6060	
	<p>準規格</p>	N54GCR-6R NK2020
		N54GCR-7R NK2020
N54GCR-9R NK2020		

※準規格チップに関しては、ブレーカは入っていません。



製造元

富士元工業株式会社

〒538-0053 大阪市鶴見区鶴見6丁目6-46
TEL.(06)6911-3588 FAX.(06)6911-5556
ホームページアドレス <http://www.nicecut.co.jp/>

寸法図

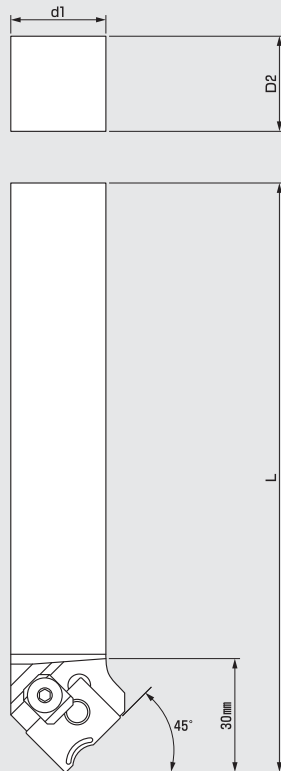

型番	刃数	d1	D2	L
25CR	1	25mm	25mm	150mm