

# ロックピンの逆ジメに注意

チップは下記のように正しくセットしてください。ロックピンの「逆ジメ」はチップの欠けや、加工上において不具合が起こる原因になります。

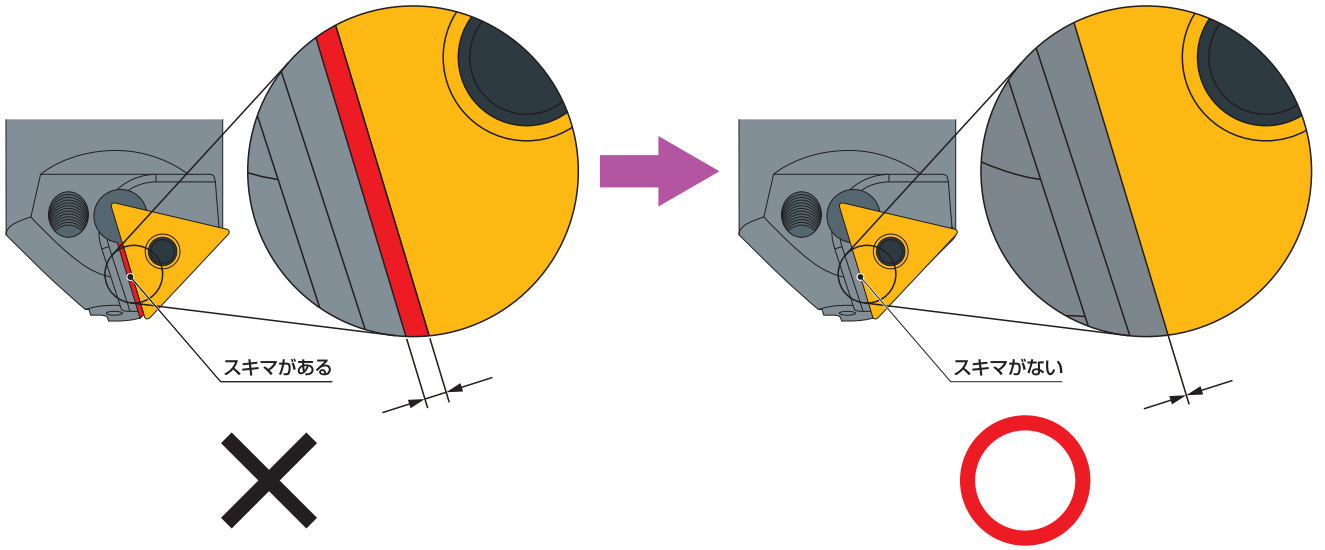

正しい方向に締めてください。

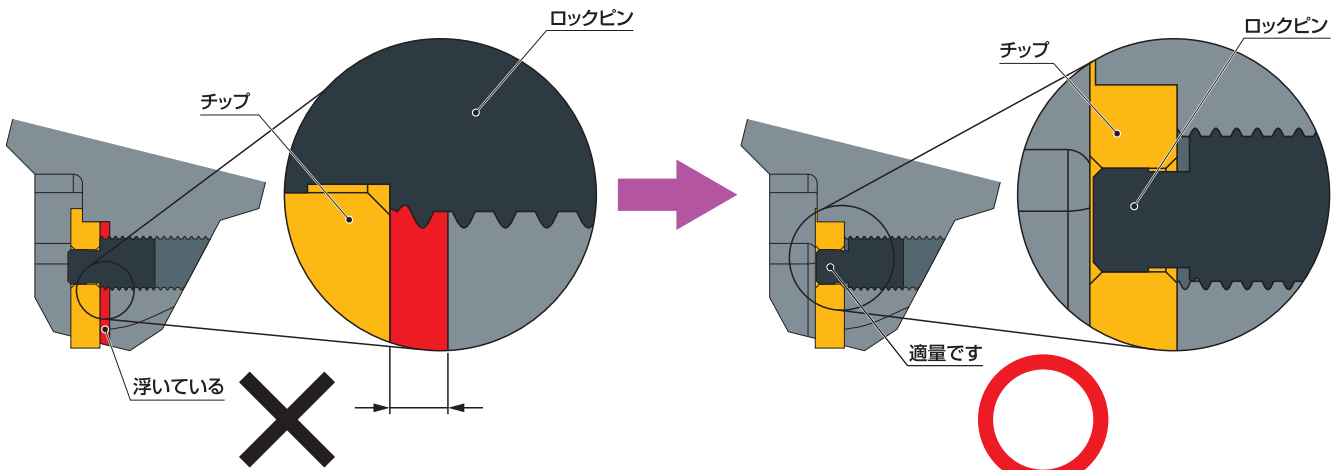

ロックピンがチップの座面から出ている。  
(チップが浮く)

ロックピンをレンチでまわし  
出量を適量に調節してください。

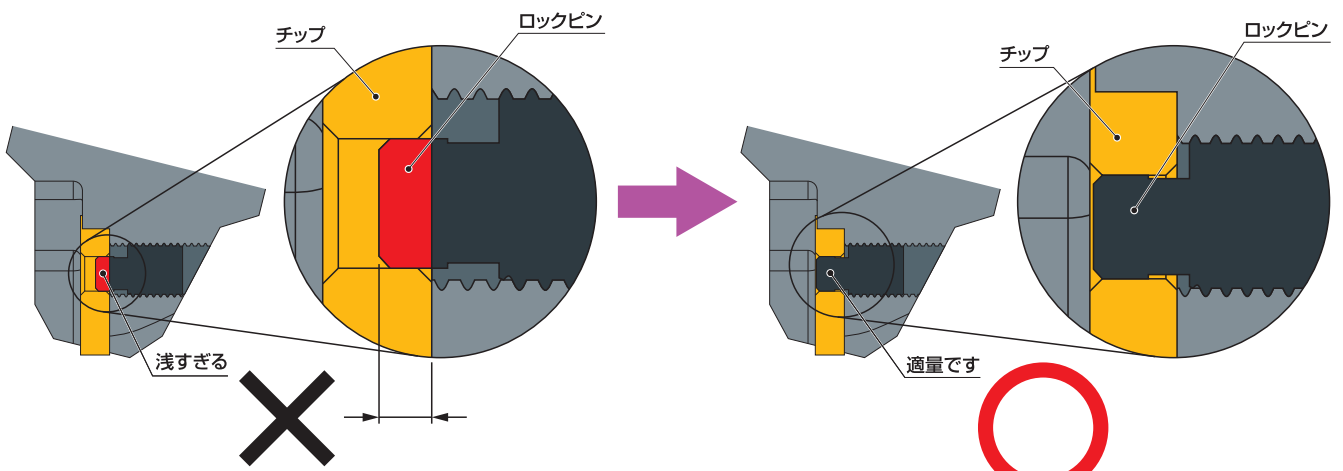

ロックピンの掛かりが浅く  
正しくクランプできていない。

ロックピンをレンチでまわし  
出量を適量に調節してください。