

## C15倒角!

●「Chamfering Cutter」的价格，仅次于「Zentlemen」的倒角能力。

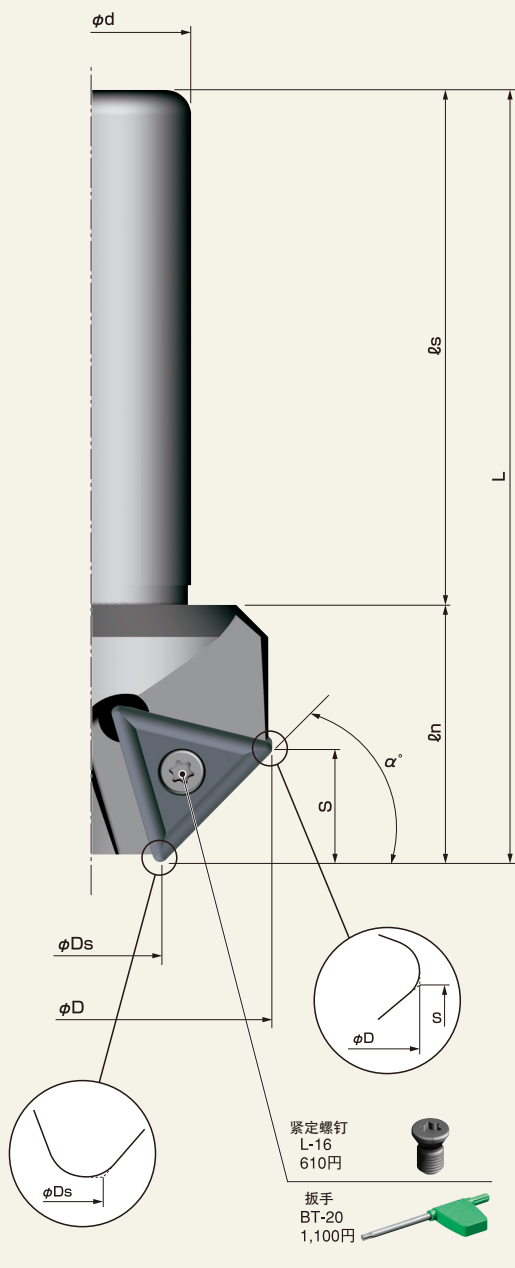

### 倒角加工



### 本体

型号 Model. No.	刃数	尺寸 Dimensions (mm)							$\alpha^\circ$	价格 (日元)
		$\phi D$	$\phi D_s$	$\phi d$	L	$\ell_s$	$\ell_n$	S		
<b>NEW</b> BNK4546T-1	1	46.5	12	32	120	80	40	17.2	45°	24,800
BNK3062T	3	62.2	20	32	120	80	40	11.8	30°	39,800
BNK4558T	3	58.2	23.8	32	120	80	40	17.2	45°	39,800
BNK6058T	3	58.2	33.8	32	120	80	40	21.1	60°	39,800

※标准配备，刀片请另外购买  
※标准配备带夹紧固螺钉和扳手  
※价格(日元)=建议零售价(日元)

### 切削条件

被削材质 材质型号	TNEX270412			TNMX270412	
	ZA10T	AA20T	AC15N		
普通钢系列 SS等	0.04~0.12		800~1500	800~1500	
合金钢系列 SKD/SCM等	0.04~0.12		800~1500	800~1500	
不锈钢系列 SUS等	0.04~0.12		600~1200	600~1200	
铝·树脂·黄铜系列	0.06~0.18	2,500~4,000			
铸钢系列 FC/FCD等	0.04~0.12	800~1,500			

●请根据工件形状，夹具状态，倒角量的大小和切刃位置来调节加工条件。  
倒角量大时，请尽量降低加工条件。  
●处，根据被削材质，推荐使用的刀片。  
●加工倒角时，当被削材料为SUS304等不锈钢的情况下，请用顺铣切削。

### 加工实例

#### 【C15倒角加工】

- 刀架：BNK4558T
- 刀片：TNMX270412 AA20T
- 材质…………… SUS304
- 旋转数…………… 800r.p.m.
- 工作台进给量…………… 100mm/min
- 切削量…………… C15
- 切削油…………… 无

#### 结果

一次性完成15C的倒角加工，无颤振，完成效果良好。

#### 干式加工

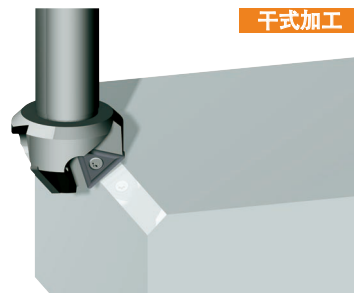

### 刀片详细图

图	型号	材质	边缘形状	涂层	使用角数	单价(日元)	1盒价格(日元)	1盒数量
	TNEX270412 ZA10T	超硬K10	锐边	无	2	3,700	11,100	3
	TNMX270412 AA20T	超硬M20	珩磨边	AlCrN	6	3,000	9,000	3
	TNMX270412 AC15N	微粒子超硬	锐边	AlCrN	6	3,000	9,000	3

※ 单价(日元)·价格(日元)=建议零售价(日元)